



Serie 1349RP



Serie 2018R

Características generales

- 1349RP Cuerpo de acero soldado .
- 2018RP Cuerpo de fundición nodular.
- Conjunto flotante de acero inoxidable AISI 304.
- Sistema amortiguador para proteger al conjunto flotante de los cambios bruscos de nivel.
- Diferencial de 50 mm. para absorber los efectos de posibles oleajes por entrada brusca de líquido que produce el cierre y apertura anormal de la válvula de alimentación. Si se desea reducir dicho diferencial desenroscar el cabezal y bajar las dos tuercas superiores del vástago.
- Uno o dos mecanismos con contactos secos SPDT (microswitch).
- Conexión eléctrica DIN 43650 (ISO 4400), forma A, PG9.
- Peso aproximado:
1349RP: 8 kg
2018R: 10,650 kg

Especificaciones técnicas

Catálogo Nº	Contactos				Presión máxima de trabajo		Temperatura °C		Función
	Tipo	Cant.	Carga máxima		bar	psig	Mín	Máx	
			CA	CC					
1349RP2	Microswitch SPDT	1	10A	5A	18	261	-50	82	Interruptor simple
2018R2									
1349RP3	Microswitch SPDT	2							Interruptor doble

Niveles de actuación según densidad relativa del líquido

1349RP2

P.E.	0,55	0,6	0,7	0,8	0,9	1	1,1	1,2	1,3
Alto (H)	61	65	71	75	77	78	81	84	87
Bajo (L)	111	115	121	125	127	128	131	134	137

Valores en mm.

2018R2

P.E.	0,55	0,6	0,7	0,8	0,9	1	1,1	1,2	1,3
Alto (H)	5	6	10	17	22	26	29	32	35

Valores en mm.

Dimensiones generales

1349RP

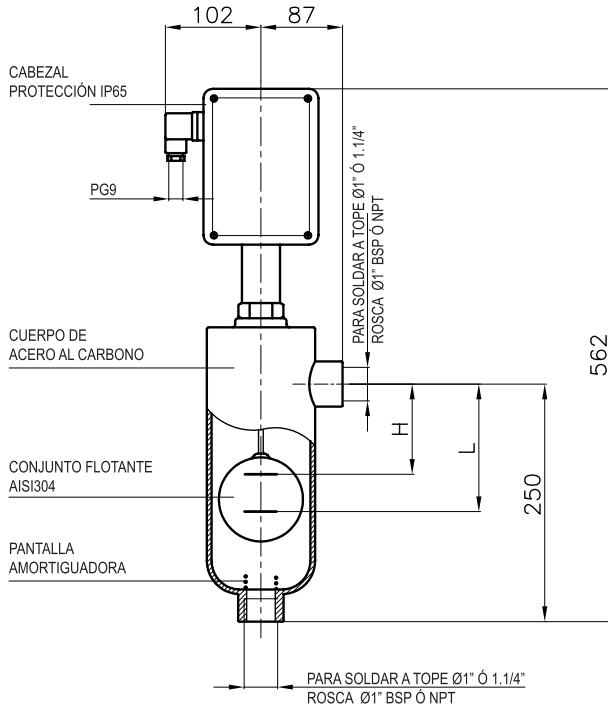

2018R

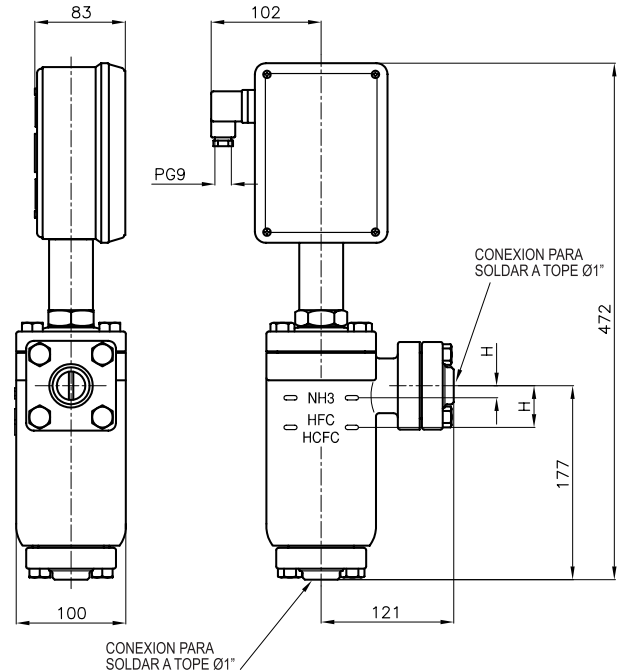

Recomendaciones para la instalación

- Utilizar tubos de Ø 1" como mínimo para los vasos comunicantes.
- El tubo inferior debe tener una caída hacia el separador o recipiente a controlar para evitar la formación de tapones de aceites que dificultan el equilibrio del nivel u obstaculiza el libre movimiento del flotante.
- Utilizar válvulas de maniobras para aislar el control del separador, y posibilitar la purga de aceites y barros, en caso de ser necesario.
- Aislar térmicamente el control y/o la columna sobre la cual estuviese montado, especialmente si están localizados en áreas calurosas, para evitar la ebullición del fluido y la consiguiente diferencia de densidad con el recipiente que controla.
- Regular la entrada de líquido para que el ingreso sea en forma lenta pero adecuada a la máxima capacidad del evaporador para evitar oleajes.

